

EQUAL ハブ

ユーザーマニュアル



重要なお知らせ

- ・自転車の専門知識がない方は部品を取り付けしないでください。作業に不安のある方は専門店やプロショップなどに作業を依頼してください。
- ・記載されている内容に不明点がある場合は作業をしないでください。購入された販売店、またはグロータックへご相談ください。
- ・本製品の不良以外で、使用中に発生した事故による損害、怪我などについては、当社は一切の責任を負いません。(取り付け不良、メンテナンス不足なども含む)
- ・本製品の設計や特徴に関するコンセプト&データを弊社ウェブサイトで公開しています。製品を使用する前にご一読することをおすすめします。
- ・販売店様など自転車に関する専門知識を有する方向けのディーラーマニュアルは弊社ウェブサイトで公開しています。

安全のため、必ずこのユーザーマニュアルをよくお読みの上、製品の取り付け作業や使用するようにしてください。



注意・警告

[警告]

- ・ラジアル組みにはできません。
- ・2クロス以上のスポークパターンで組み立ててください。
- ・ホイールをフロントフォーク / フレームに取り付ける

場合は必ずフロントフォーク / フレームの取扱説明書の指示に従い取り付けてください。

[注意]

- ・走行中のジャンプまたは転倒などで発生した製品の損傷は保証しません。
- ・定期的な点検を行い、グリスアップ等のメンテナンスを行ってください。
- ・メンテナンスには指定のグリスを使用してください。

1. 製品内容

- ・ハブ本体(フロント用もしくはリア用)

2. スポークの組み方

図のようにスポークを組みます。

フロント：逆イタリアン組 リア：JIS組 を推奨します。

* ラジアル組にはできません。

下の図は 24H の 2 クロスの例です。

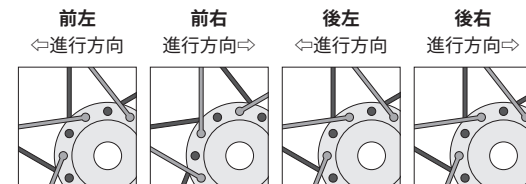

3. メンテナンス使用工具

- ・六角レンチ 3mm/4mm

4. 各部名称・メンテナンス方法

4-1. 分解・組立

六角レンチ 3mm/4mm をシャフトの穴に差し込み、左方向（反時計方向）に回すと、分解できます。
組立時は、3Nm 程度で締め付けてください。

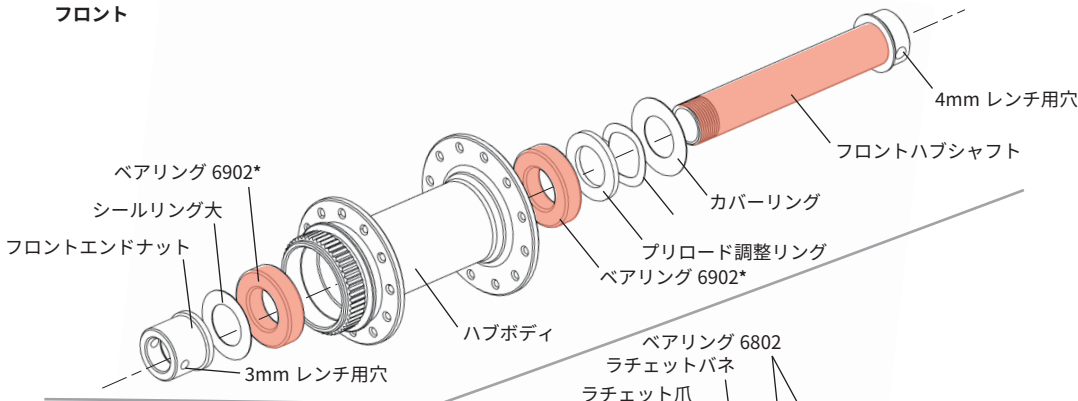

4-2. グリスアップ

下図の赤部分にグリスアップします。本工程は、潤滑だけではなく、水等の異物の混入を防ぎ、耐久性を向上させることが目的です。そのためグリスは隙間を埋めるように多めに塗ってください。(グリスは EQUAL グリスを推奨します)

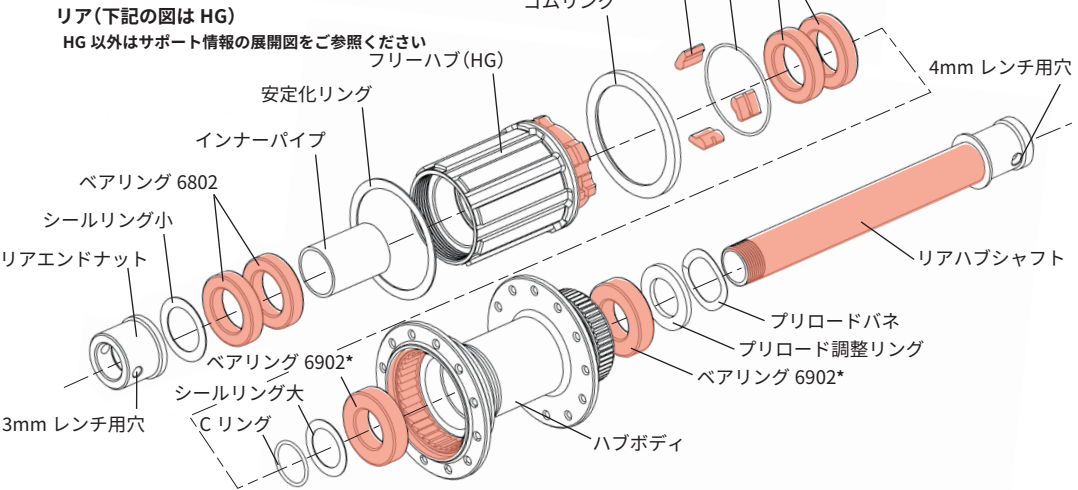

* ベアリングの脱着には専用工具が必要となります

Tips

メンテナンスは走行距離 5000km を目安に行ってください。ただし、雨天走行を行った場合はハブ内に浸水がないかを点検し、必要に応じてメンテナンスを行うこと推奨します。

Tips

EQUAL ハブに限らず多くのハブは構造上、シャフトの軸方向からの水に強く、内部へ浸水しやすいです。そのため、洗車の際はシャフトの軸方向から水をかけないようにご注意ください。

Tips

ベアリングサイドのグリスを完全に拭き取ることで回転抵抗を下げるができます。ただし、防水性は低下しますので、ご注意ください。

メンテナンス動画

ハブのメンテナンスについて解説した動画を ご用意しておりますので、是非ご参考ください



5. 乗車前の日常点検

乗車前には以下の項目を必ず確認してください。異常のあった場合は調整や交換を行うか、販売店などにご相談ください。

- ・ハブナットに緩みがないこと
- ・ハブシャフトがスムーズに回転すること
- ・フリーボディがスムーズに回転し、異音がないこと

6. 製品寸法

フロント

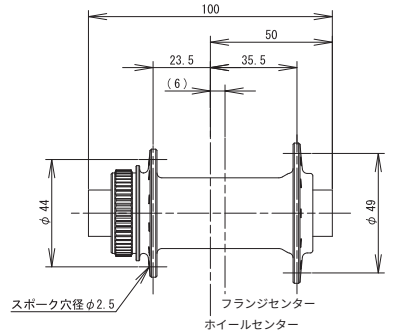

リア

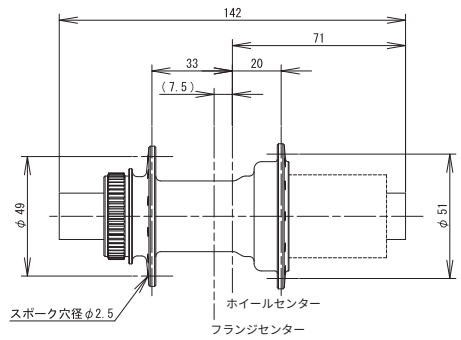

サポート情報

FAQ、各種ドキュメントはこちら



v3_202412